

マスクカバー

※1枚仕立て



材料

指定がない場合、縫い代は1cm



※型紙を作成し、用布から表地2枚・バンド2枚を裁断をしてください。
布端始末によって縫い代が異なります。
ご注意ください。

※生地により布端始末が異なります。
縫い代のつけ方も異なりますので、
生地に合わせてお選びください。

- ◆薄地、ほつれやすい生地：三つ折り始末
- ◇普通地、厚地：縁かがり始末

作り方

I. 不織布マスクの型を取る



不織布マスクを半分に折り、紙の上に置き、4ヶ所の角とカーブ部分に印を入れる。

II. 本体の型紙のひき方

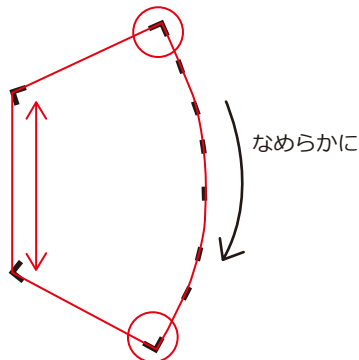

【I】で型取った印を線で繋ぐ。＜ぴったりがお好みの方は【III】へ＞
＜ゆったり ver. の本体型紙完成＞
○部分はなるべく直角になるように線をひく。バンド部分作成→【IV】へ

III. 本体の型紙のひき方

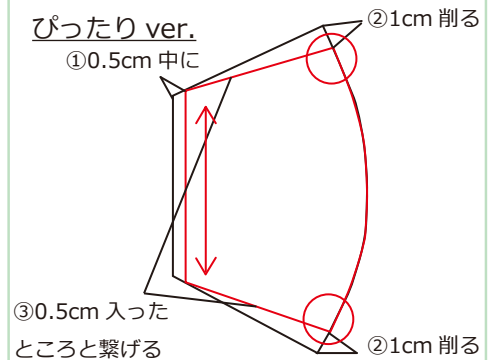

【II】でひいた型を元に上記のように①～②の順に削り、線をひく。
＜ぴったり ver. の本体型紙完成＞
○部分はなるべく直角になるように線をひく。バンド部分作成→【IV】へ

作り方

IV. バンドの型紙のひき方

共通

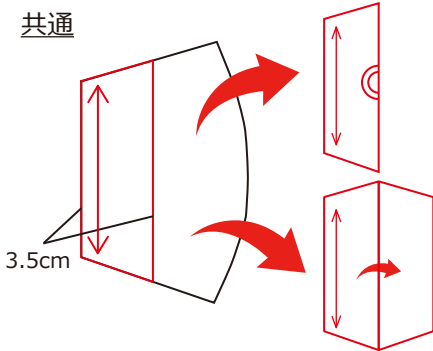

【Ⅱ】または【Ⅲ】でひいた型の端から3.5cm 平行に線を入れ、型をとる。裁断時は、“わ”にして裁断、または開いて裁断する。

V. 縫い代のつけ方※三つ折り始末の場合

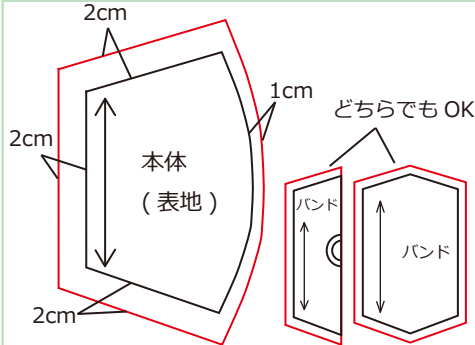

布端を三つ折りで始末する場合は、一部縫い代を2cmにする。バンドは“わ”の部分は0、それ以外は1cmつける。

VI. 縫い代のつけ方※縁かがり始末の場合

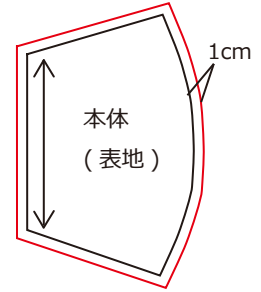

布端を縁かがり縫いで始末する場合は、縫い代を1cmにする。バンドはVと同様につける。

バンドの作り方と本体の中心部分をかがるのは「三つ折り始末」「縁かがり始末」共通です

バンドをつくる1 (共通)

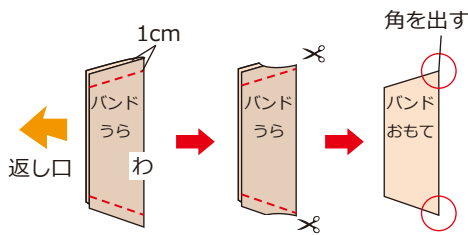

バンドを中表にして折り、1cmで2ヶ所縫う。図のように角を切り落とし、返し口から表に返す。角は目打ちなどできれいにしておく。

バンドをつくる2 (共通)

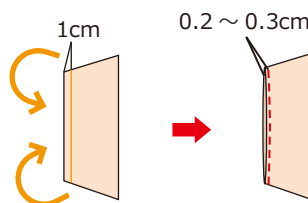

返し口を1cm中に折り込み、0.2～0.3cmで縫う。アイロンをかけて、形を整える。

本体の中心側をかがる (共通)

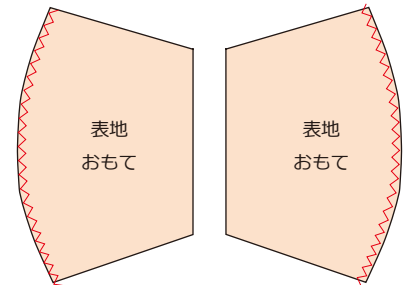

本体の中心側を縁かがり縫いでほつれ止めをしておく。縁かがりをする際にはおもてを上にして縫う。

本体を縫い合わせる (共通)

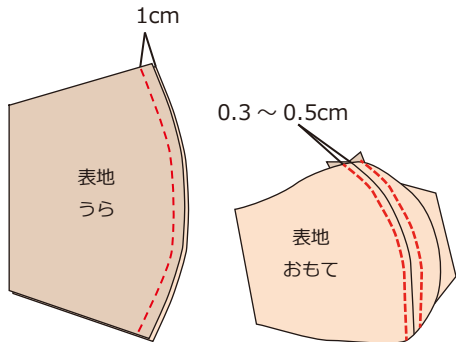

表地を中表に合わせ、1cmで縫い合わせる。縫い代は割っておく。生地のおさまりを良くしたい場合は、中心から0.3～0.5cmのステッチをかける。

薄地などに
オススメ!

1. 上下を縫う

三つ折り始末

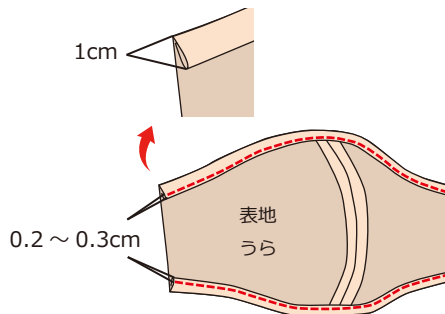

上下1cmの三つ折りをし、アイロンでしっかり跡をつける。0.2～0.3cmで縫う。

2. 左右を縫う

三つ折り始末

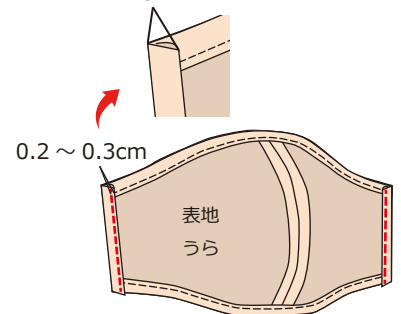

左右1cmの三折りをし、アイロンでしっかり跡をつける。0.2～0.3cmで縫う。

作り方

3. バンドを縫いつけ、完成☆

三つ折り始末

0.2 ~ 0.3cm

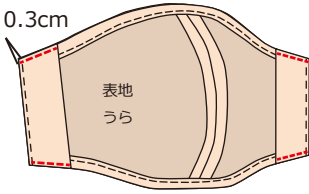

上下の向きに注意しながら、表地うらにバンドを0.2 ~ 0.3cmで縫いつける。

完成☆

普通地などに
オススメ!

1. 縁をかがる

縁かがり始末

縫い代割れているように

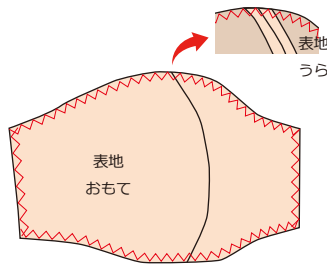

おもてを上にして、一周縁をかがる。中心の縫い代が片倒しにならないように注意。

2. 上下を縫う

縁かがり始末

1cm 折る

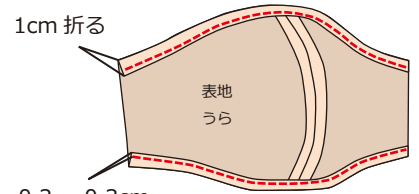

0.2 ~ 0.3cm

上下を1cm折り、0.2 ~ 0.3cmで縫う。

3. 左右を縫う

縁かがり始末

1cm 折る

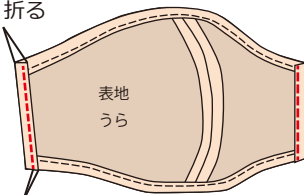

0.2 ~ 0.3cm

左右を1cm折り、0.2 ~ 0.3cmで縫う。

4. バンドを縫いつけ、完成☆

縁かがり始末

0.2 ~ 0.3cm

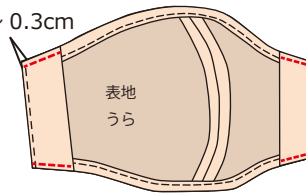

上下の向きに注意しながら、表地うらにバンドを0.2 ~ 0.3cmで縫いつける。

完成☆

不織布マスクセットの仕方



不織布マスクは表地うらの方にセットし、表地おもてが肌の方に当たるように装着する。